

Sortiment DO iT

Das gesamte Sortiment
für Flachbildschirme

M 19"-32"
48-81cm **L** 30"-55"
76-140cm **XL** 40"-75"
102-190cm

19" 30" 32" 42" 55" 75"

TWISTIT 400

NEIG- UND SCHWENKBAR

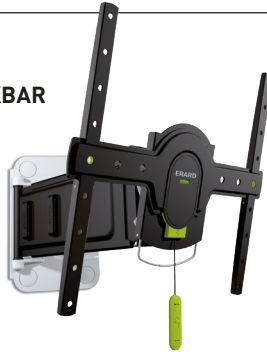

044440

TILTIT 400

NEIGBAR



044240

FIXIT

FESTE INSTALLATION



044020



044040



044060

ERARD®

NÜTZLICHES ZUBEHÖR
FÜR AUDIO- UND VIDEOGERÄTE

Mail : export@erard.fr / www.erard.com / Tel : +33 (0)4 72 46 16 26 / Fax : +33 (0)4 72 46 16 22

Ust.-IdNr.: FR 81 403 591 415

Z.I. de Chavanoz / 4 route de la Plaine / 338230 CHAVANOZ / FRANCE



DO iT

Wie für Sie gemacht!



ORIGINE
FRANCE®
GARANTIE

BVCert. 6164725

ERARD®

FiXiT 200

- Festsehende Halterung für 19" bis 32" Flachbildschirme
- Getestet bis 150 kg

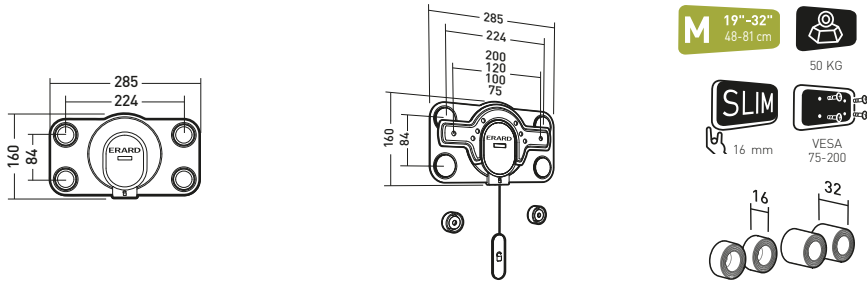

FiXiT 400

- Festsehende Halterung für 30" bis 55" Flachbildschirme
- Getestet bis 200 kg

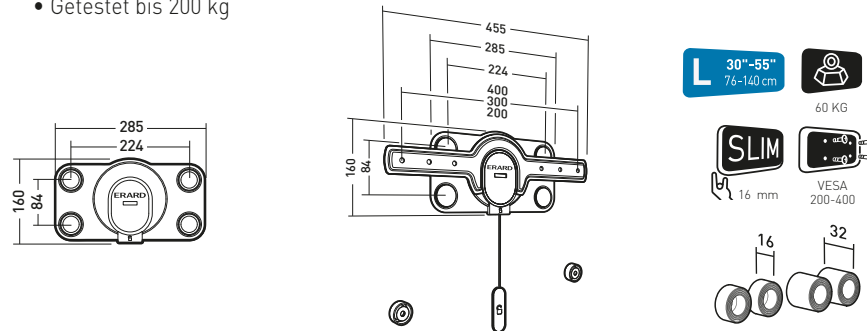

FiXiT 600

- Festsehende Halterung für 40" bis 75" Flachbildschirme
- Getestet bis 280 kg

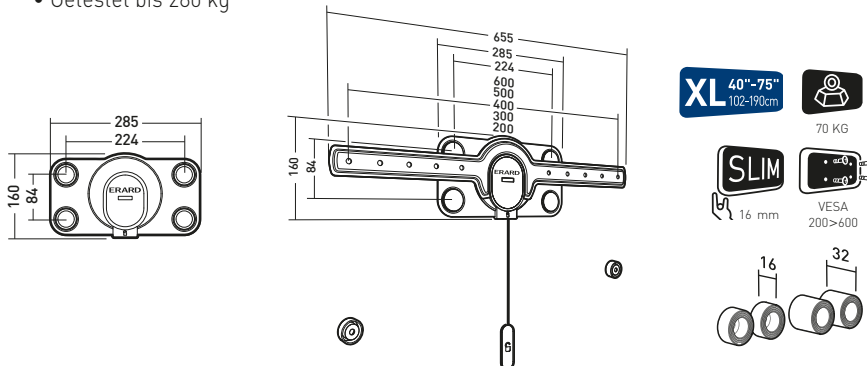

TiLiTiT 400

- Neigbare Halterung für 30" bis 55" Flachbildschirme
- Getestet bis 120 kg

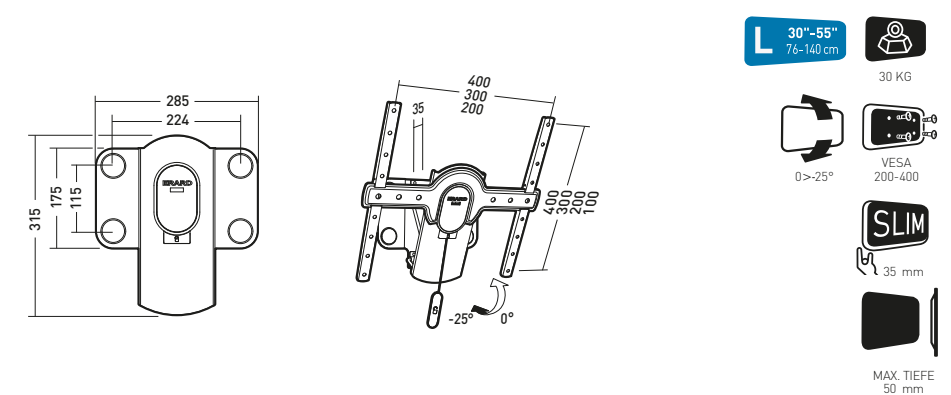

TWiSTiT 400

- Neig- und schwenkbare Halterung für 30" bis 55" Flachbildschirme
- Getestet bis 120 kg

